

TTMHSP (スタンダード丸フランジ形ナット)

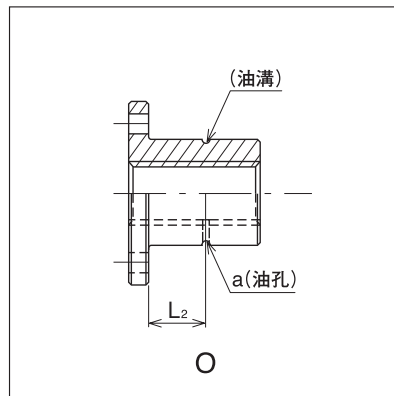
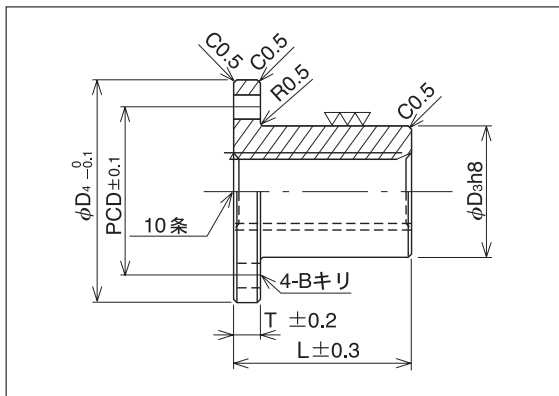

●材 質……BC6 (青銅鑄物)

追加加工記号	O
追加加工名称	油孔加工

ハイリードねじ

呼び形番	ピッチ P (mm)	リード (mm)	条数	リード角 θ°	主要寸法 (mm)								ナット 重量 (kgf)	F_0 動的 許容推力 (kgf)	ねじ軸 呼び径
					外径 D_3 h8	全長 L	フランジ 外径 D_4	フランジ 厚 T	取付穴 P.C.D	取付 穴径 B	追加加工 寸法				
											a	L_2			
TTMHSP-10	2.5	25	10	42°17'07"	20	24	36	5	26	4.3	1.5	9.5	0.079	260	TMHSP-10
TTMHSP-12	3	30	10	42°17'07"	22	30	44	5	31	5.4	1.5	12.5	0.118	400	TMHSP-12
TTMHSP-16	4	40	10	42°17'07"	28	35	51	6	38	6.6	1.5	14.5	0.201	640	TMHSP-16
TTMHSP-20	5	50	10	42°17'07"	32	40	56	6	42	6.6	2	18	0.266	1000	TMHSP-20

※標準在庫品です。

※右ねじのみ。

※ねじ形状は弊社独自の規格となります。

その他下記形状ナットも製作致します。

ストレートタイプ (STMHSP-)

フランジ2面カットタイプ (ATMHSP-)

フランジ4面カットタイプ (FTMHSP-)

※その他の形状については営業までお問合せください。

フランジ止め穴長穴タイプ

丸フランジタイプ (NTMAHSP-)

フランジ1面カットタイプ (NTMBHSP-)

フランジ2面カットタイプ (NTMCHSP-)