

# TMHSP (スタンダードハイリードねじ軸)

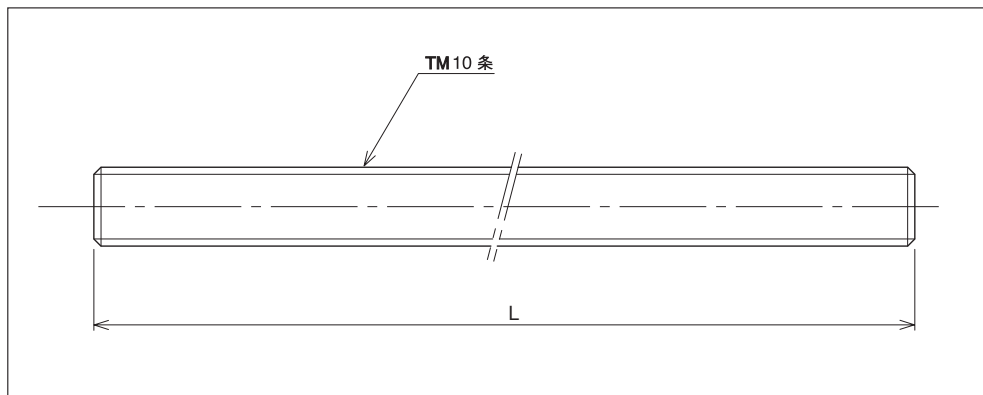

- 材 質……S20C (機械構造用炭素鋼)

呼び形番	ピッチ P (mm)	リード (mm)	条数	リード角 $\theta^\circ$	標準長さ L (mm)			重量 W (kgf/m)	(参考) ※端末加工最大軸径 (mm)
<b>TMHSP-10</b>	2.5	25	10	42° 17' 07"	1000			0.5	6.5
<b>TMHSP-12</b>	3	30	10	42° 17' 07"	1000			0.8	8.0
<b>TMHSP-16</b>	4	40	10	42° 17' 07"	1000	1500		1.3	10.5
<b>TMHSP-20</b>	5	50	10	42° 17' 07"	1000	1500	2000	2.0	14.0

※端末加工最大軸径とは、軸端加工時、表面にねじの谷径が残らない最大軸径寸法。

※標準在庫品です。

※右ねじのみ。

※ねじ形状は、弊社独自の規格となります。ご不明な点はお問合せください。