

# TMH4 (スタンダード30度台形ハイリードねじ軸)

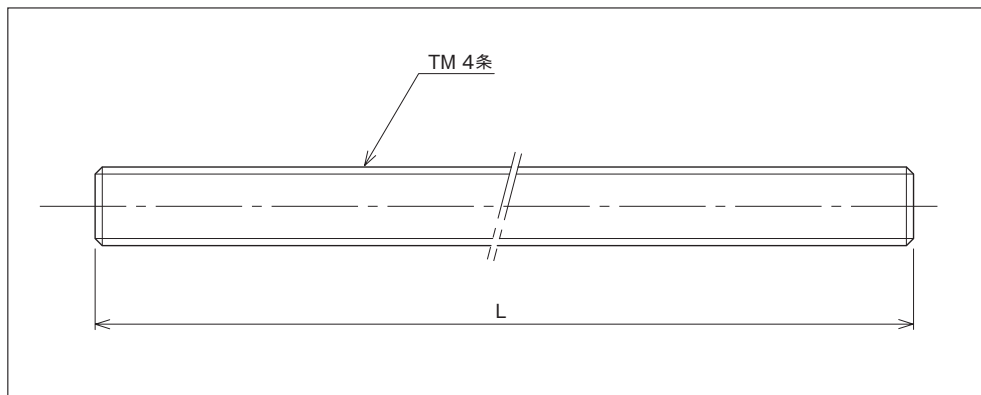

●材 質……S20C (機械構造用炭素鋼)

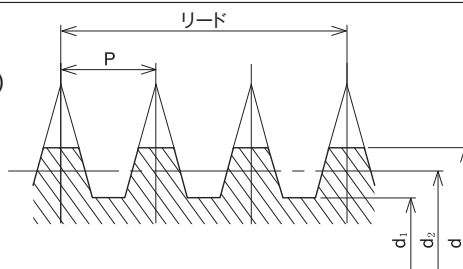

呼び形番	ピッチ P (mm)	リード (mm)	条数	リード角 $\theta^\circ$	おねじ基本寸法 (mm)			標準長さ $l$ (mm)			重量 W (kgf/m)
					外径 d	有効径 d <sub>2</sub>	谷径 d <sub>1</sub>				
<b>TMH 4- 8</b>	1.5	6	4	14° 45' 29"	8	7.25	6.0	500			0.3
<b>TMH 4-12</b>	2	8	4	13° 02' 03"	12	11.0	9.5	1000			0.8
<b>TMH 4-16</b>	3	12	4	14° 45' 29"	16	14.5	12.5	1000	1500		1.3
<b>TMH 4-20</b>	4	16	4	15° 47' 54"	20	18.0	15.5	1000	1500	2000	2.0
<b>TMH 4-25</b>	5	20	4	15° 47' 54"	25	22.5	19.5	1000	1500	2000	3.1

※標準在庫品です。

※右ねじのみ。